

Largo & Allegro

Druckluftkompressoren

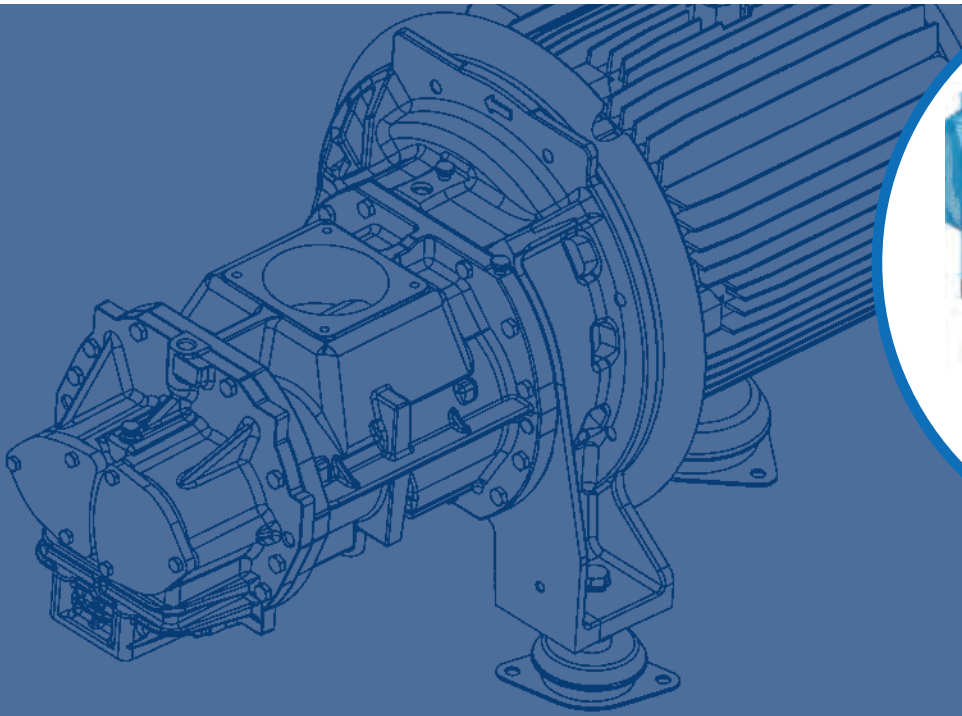

LARGO 11-30 & ALLEGRO 15-30

NEUHAUSER
KOMPRESSOREN & DRUCKLUFTECHNIK

Alup

Gesteuert durch Technologie. Entwickelt aufgrund von Erfahrungswerten.

Alup Kompressoren kann 90 Jahre Erfahrung in der Industrie vorweisen. Unser Ziel ist es, mit unseren Druckluftlösungen für unsere Kunden die erste Wahl zu sein. Dafür brauchen wir kontinuierliche Investitionen in unsere Produktentwicklung, damit unsere Produkte immer die folgenden Merkmale bieten:

- Hohe Leistung und exzellente Qualität
- Integriert aufgebaute Lösungen
- Volle Energieeffizienz
- Gesamtbetriebskosten
- Umweltschutz

www.alup.com



Die Stärken der Largo/Allegro-Baureihe

Largo 11-30 & Allegro 15-30-Schraubenkompressoren liefern dank der Getriebeübertragung Druckluft mit hoher Effizienz und bei sehr niedrigen Geräuschpegeln. Jetzt kann der Largo/Allegro auch auf einem Luftbehälter installiert werden, komplett mit Kältetrockner und vielen weiteren Optionen zur Verbesserung der Effizienz und der Luftqualität.

Hocheffiziente Getriebeübertragung

- Geringerer Energieverbrauch im Vergleich zum Riemenantrieb
- Niedrige Geräuschpegel: Der Largo/Allegro kann in der Nähe von Arbeitsplätzen installiert werden
- Lange Wartungsintervalle



Intelligente Steuerungen

- Gute Lesbarkeit dank Grafikdisplay (Standardumfang bei IVR und als Option bei Maschinen mit fester Drehzahl)
- Energiesparend dank intelligenter Last/Leerlaufzyklus-Regelung
- Problemloses Programmieren der von Ihnen benötigten Arbeitszeit: rund um die Uhr an sieben Tagen die Woche
- Komplett mit festverdrahtetem digitalen Eingang und ausgezeichneten Kommunikationsfunktionen
- Voll kompatibel mit den Familien Infologic und Airlogic



Komplettinstallation

- Erhältlich mit bis zu 22 kW, behältermontiert mit Trockner
- Sparen Sie Installationskosten durch geringen Platzbedarf
- Verringertes Risiko von Luftleckagen



Eine Baureihe, die jedem Bedarf gerecht wird

Mit dem Largo 11-30 & Allegro 15-30 erhalten Sie einen Kompressor, der Ihren Bedürfnissen genau entspricht.

Ein breites Angebot

- Verfügbare Leistungsklassen: von 11 bis 30 kW
- 4 Druckvarianten
- 4 Largo & Allegro V-Varianten.
- Alle Kompressoren bis zu 22 kW können auf einem Luftbehälter mit Kühltrockner installiert werden

Hocheffiziente Luftfilterung und Ölabscheidung

- Der hochwertige Lufteinlass verhindert das Eindringen von größeren Staubpartikeln
- Der Lufteinlass am kalten Teil des Kompressors sorgt für eine optimale Lauftemperatur
- Ein gekapselter 2 Micron-Filter garantiert, dass nur saubere Luft in den Kompressor eintritt, und verbessert die allgemeine Zuverlässigkeit
- Der Ölabscheider gewährleistet einen Restölgehalt von 3 ppm mithilfe von Fliehkraft, Schwerkraft und Filterabscheidung

Leichte Zugänglichkeit und Montage

- Wartungsfreundlich, dank der großen Scharniertüren (bodenmontierte Einheiten – FM) und der abnehmbaren Konsolen (behältermontierte Einheiten – TM)
- Geringe Wartungskosten
- Die Einheiten sind mit einem Gabelstapler über drei (FM) und zwei (TM) Seiten zugänglich

Die Optionen, die Sie brauchen

- Für alle Modelle bis zu Largo & Allegro 30 sind integrierte Trockner erhältlich
- Eine integrierte zentrale Steuerung sorgt für Effizienzsteigerung und für eine bessere Kommunikation zwischen den verschiedenen Kompressoren im Raum
- Zwei Druckluftfilter zur Verbesserung der Luftqualität
- Energierückgewinnung zur Wiedergewinnung eines Teils der investierten Energie



Energie-Audit

Um von einer optimalen Energieeffizienz profitieren zu können, benötigen Sie den richtigen Kompressor. Wenden Sie sich an Ihre ALUP-Vertretung – wir führen anhand Ihrer Vorgaben eine Simulation aus, damit Sie die perfekte Druckluftlösung für Ihren Bedarf finden.

Das Richtige für jeden Kunden

Informieren Sie sich über die innovativen Funktionen des Largo 11-30 & Allegro 15-30-Sortiments. Wir bieten Ihnen ein umfassendes Angebotsspektrum mit folgenden Vorteilen: hohe Effizienz, leichte Wartung und niedrige Geräuschpegel.

Hochwertiger Antrieb (Getriebeübertragung)

- Getriebetechnologie für exzellente Energieeffizienz und Zuverlässigkeit
- Keine langfristigen Verluste dank Kombination aus Schrauben- und Getriebetechnologie
- Alle Systeme sind für optimale Effizienz mit angepassten Zahnradsätzen ausgestattet
- Im eigenen Unternehmen entwickeltes Element mit hoher Leistung (Energie und Volumenstromleistung (FAD))
- Bewährte Motorenmarke bei allen Modellen
- Schutzart IP 55, Klasse F, IE2-Standard



Integrierter Wechselrichter

- Leicht zugänglicher Antrieb mit Frequenzumrichter
- Optimale Steuerung des FAD-Bereichs
- Neues Schaltschrankkühlungssystem zur Verbesserung der Zuverlässigkeit der elektrischen Anlage



Höhere Effizienz

Hocheffiziente Lufteinlassfilterung und Ölabscheidung

- Frischluftzufuhr von der kalten Seite des Kompressors zur Steigerung der Effizienz
- Gekapselte 2-Micron-Filter garantieren, dass nur saubere Luft in den Kompressor eintritt
- Problemloser Zugang für die Wartung



Optimale Belüftung und überdimensionierte Kühler

- Verbesserte Ergebnisse der Kühlströmung bei einer niedrigeren Arbeitstemperatur
- Ein separater Luftstrom ermöglicht eine effiziente Kühlung von Motor und Wechselrichter in Verbindung mit einer langen Lebensdauer von Öl, Komponenten und Kompressor
- Optimaler Belüftungsstrom bei niedrigem Energieverbrauch
- Überdimensionierte Öl- und Luftkühler für eine bessere Kühlung und eine niedrigere Betriebstemperatur



Geräuscharmer Betrieb

Dank der verbesserten Geräuschisolierung arbeitet der Kompressor sehr leise und kann nahe am Arbeitsplatz aufgestellt werden



Bessere Luftqualität und Kühlung



Behältermontierte Komplettlösung

- Geringerer Platzbedarf im Vergleich zu einer herkömmlichen Installation
- Vereinfachte und kostengünstige Installation
- Deutliche Verbesserung der Luftqualität durch Trockner und Filter (optional)
- Verringerter Risiko von Luftleckagen



Behältermontierte Ausführung: das Komplettpaket

- Ein überdimensionierter Kühltrockner garantiert eine hohe Luftqualität (auch für bodenmontierte Einheit erhältlich)
- Der PED-zertifizierte Trockenbehälter (16 bar) verringert die innere Korrosion
- Behältermontierte Modelle mit Antrieb mit Frequenzumrichterantrieb sind bis 22 kW erhältlich
- 2 Leitungsfiler (optional) zur Verringerung des Öl- und Partikelgehalts in der Druckluft bis auf 0,01 ppm

ENERGIEEFFIZIENZ-PAKET

Optimieren Sie Ihre Energieeffizienz

Über fünf Jahre gerechnet machen die Energiekosten rund 70 % der gesamten Betriebskosten Ihres Kompressors aus. Darum ist die Senkung der Betriebskosten ein äußerst wichtiger Aspekt bei einer Druckluftlösung. Der Kompressor Largo & Allegro V mit frequenzgeregeltem Antrieb kann die Energiekosten Ihres Kompressors um bis zu 30% senken.

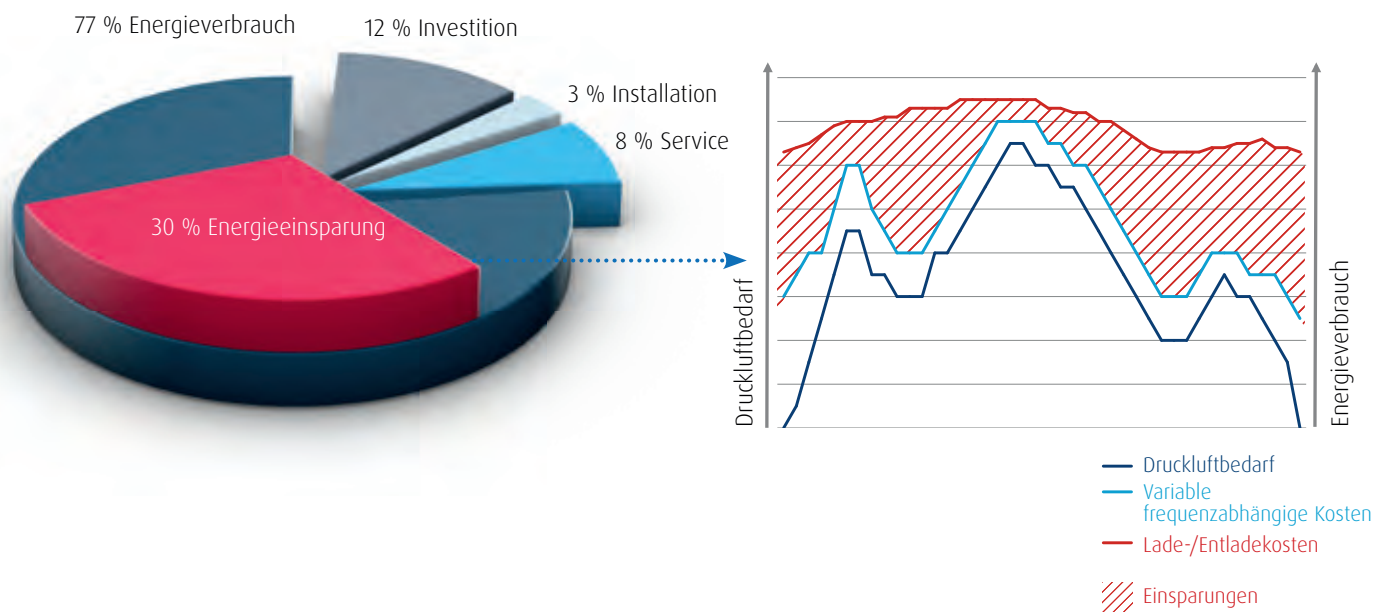

Largo & Allegro V senkt den Energieverbrauch wie folgt:

- Der Kompressor mit frequenzgeregeltem Antrieb (Umrichtertechnologie) garantiert einen Betrieb mit festem Druck und passt die gelieferte Luftmenge an den Bedarf an.
- Keine Entlastungszyklen über 20 % Last
- Keine Stromspitzen dank Sanftanlauf

Elektronische Regelungen

Die Air Control-Steuerungen ermöglichen Ihnen einen problemlosen und organisierten Betrieb Ihres Kompressors.



Air Control 5.0

- Standard bei Maschinen mit fester Drehzahl
- Symbol basierendes Display
- Statusanzeige über LED:
 - o Alarm
 - o Wartung erforderlich
 - o Automatikbetrieb
 - o Strom eingeschaltet
- Digitale Ein- und Ausgänge
- Fernbedienung für Start/Stopp, Last/Leerlauf, Notaus.
- Automatischer Neustart nach Spannungsausfall mit Neustartsequenz verhindert gleichzeitige Starts im Kompressornetzwerk und erhöht so die Zuverlässigkeit
- Verzögerte Aktivierung von Entlastungszyklen
- Serviceindikator und Störungsmanagement vereinfachen Wartungsdiagnosen mit ausführlichen Meldungen
- Visualisierung über einen Web-Browser mithilfe einer einfachen Ethernet-Verbindung



Air Control 5.1 Graphic

Die Airlogic² Grafik bietet folgende Funktionen:

- Standard bei Maschinenantrieb mit Frequenzumrichter und optional bei Maschinen mit fester Drehzahl
- Komfortable Bildschirme, Datenprotokollierung und Speicherung auf einer Speicherkarte
- Anschlussmöglichkeiten zur Sicherung einer effizienten Druckregelung bei der Kombination eines Kompressors mit variabler Drehzahlregelung mit einem Kompressor mit fester Drehzahl
- Grafische Druckluftsteuerung ermöglicht Primärsteuerung aller sich im Raum befindenden Kompressoren mit fester Drehzahl, zur Abstimmung von mehreren Kompressoren
- Mit Stopp/Start-Schaltuhren lässt sich die Steuerung je nach Bedarf in Ihrem Werk programmieren; so sparen Sie Energie, ohne dass manuelle Bedienertätigkeiten erforderlich sind
- Zeitplanung mit zwei Druckbändern gestattet Energieeinsparungen durch Betrieb mit unterschiedlichen Druckbändern



Steuerung

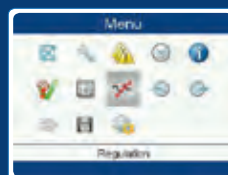

Menübildschirm



Datenprotokoll-Bildschirm

Bessere Energierückgewinnung

Beim Verdichten von Luft entsteht Wärme. Überschüssige Wärme lässt sich mit einer Energierückgewinnoption auffangen und für andere Aufgaben nutzen – so sparen Sie Energie und senken Ihre Kosten.

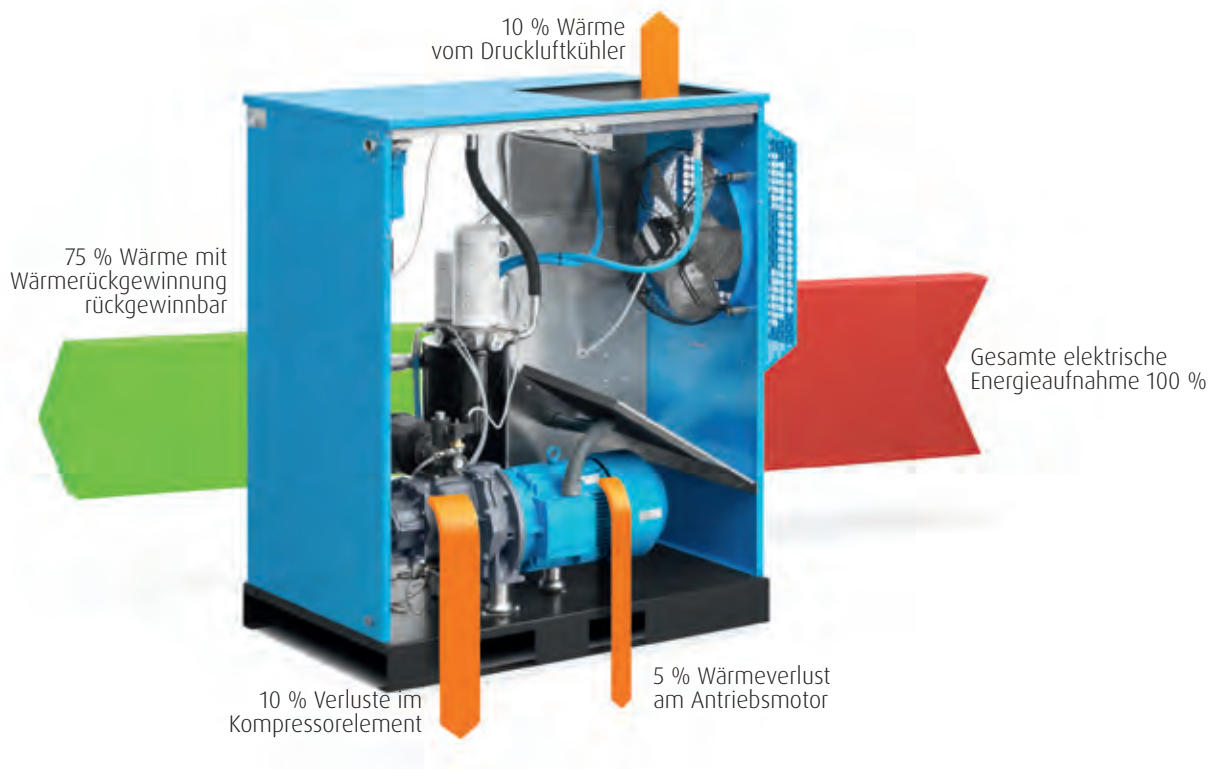

Energierückgewinnung in Wasserkühlung

Bei Energierückgewinnoptionen (optional) wird der Ölkreislauf mit einem Öl/Wasser-Wärmetauscher vorgekühlt. Wasser wird dann zum flüssigen Transportmedium für die Rückgewinnung der Öltemperatur. Das Warmwasser aus diesem Prozess ist zum Beheizen von Heizkörpern oder Wasserkesseln, zum Vorwärmen von Brauch- oder Leitungswasser oder für andere industrielle Aufgaben einsetzbar.

Bei der Energierückgewinnoption wird im Ölkreislauf ein Wärmetauscher eingefügt, der den kontinuierlich unter Druck stehenden Druckwasserkreislauf erwärmt. Das System wird automatisch geregelt. Bei begrenzter Wasserkühlkapazität tritt ergänzend zum Energierückgewinnoptionssystem das normale Kühlsystem des Kompressors in Funktion.

Die Energierückgewinnoption ist ein einfaches mechanisches System, das ohne Wartungsaufwand oder Stromverbrauch deutliche Einsparungen bei Ihren Energiekosten möglich macht.



Optionen zum Optimieren Ihrer Prozesse



Mit einer breiten Palette an Optionen holen Sie das Maximum aus Ihrem Largo 11-30 & Allegro 15-30-Kompressor heraus.

- **Interner Wasserabscheider mit automatischem Ablass** verringert die Luftfeuchtigkeit der Druckluft um bis zu 90 %.
- **Hocheffizientes luftkühlendes Vorfilterelement** am Lufteinlass verhindert, dass Staub in das Kompressionselement gelangt, schützt so interne Komponenten und verlängert die Kompressorlebensdauer.
- **Energierückgewinnungsanlagen** zur Wiedergewinnung von bis zu 70 % des elektrischen Energieverbrauchs als Warmwasser für Duschen, Kessel usw.
- **IE3-Motoren** erhöhen die Kompressoreffizienz – die Ergebnisse sind ein niedrigerer Energieverbrauch und Kosteneinsparungen.
- **Phasensequenzkontrolle** schützt den Kompressor und verhindert Motorschäden, wenn die Stromversorgung nicht stabil ist.
- **Fernüberwachung** sorgt für zusätzlichen Komfort.
- **Leitungsfiler** ermöglicht Öl und Staubentfernung bis auf 0,01 ppm.
- **Überdachungsheizung** ermöglicht Installationen bei niedrigen Temperaturen.
- **Hochleistungs-Lufteinlassfilterung** verhindert in sehr staubigen Umgebungen das Eindringen von Staub in den Druckluftkreislauf.

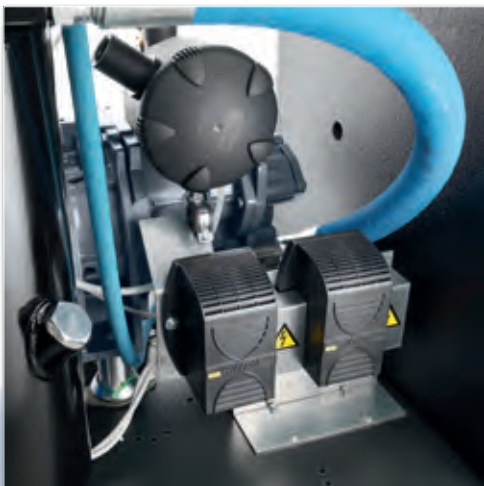

Weitere Informationen dazu, wie Sie mit unseren Optionen Ihren Kompressorbetrieb optimieren können, erhalten Sie bei Ihrer Kundenvertretung.

Technische Daten

Feste Drehzahl

Modell		Max. Betriebsdruck bar	Luftfördevolumen bei Referenzbedingungen			Motorleistung		Geräuschpegel** dB(A)	Kühlluftströmung m³/h	Gewicht		
			m³/h	l/s	cfm	kW	PS			FM	FM T	TM
Largo 11	A	7,5	116	32,2	68,3	11	15	61	2300	460	520	719
	8 bar	8	110	30,6	64,8							
	B	10	91	25,3	53,6							
	C	13	72	20,0	42,4							
Largo 15	A	7,5	162	45,0	95,4	15	20	62	2300	470	530	728
	8 bar	8	149	41,4	87,8							
	B	10	132	36,7	77,8							
	C	13	109	30,3	64,2							
Largo 19	A	7,5	197	54,7	116,1	18,5	25	63	2300	490	550	737
	8 bar	8	190	52,8	111,9							
	B	10	162	45,0	95,4							
	C	13	139	38,6	81,9							
Largo 22	A	7,5	227	63,1	133,7	22	30	64	4800	496	566	765
	8 bar	8	220	61,1	129,6							
	B	10	194	53,9	114,3							
	C	13	169	46,9	99,6							
Largo 30	A	7,5	276	76,7	162,6	30	40	65	4800	542	602	-
	8 bar	8	273	75,8	160,8							
	B	10	256	71,1	150,8							
	C	13	221	61,4	130,2							

Antrieb mit Frequenzumrichter

Antrieb mit Frequenzumrichter	Max. Betriebsdruck bar	Luftfördevolumen bei Referenzbedingungen*										Motorleistung		Geräuschpegel** dB(A)	Kühlluftströmung m³/h	Gewicht			
		Min. FAD*		Max. FAD*															
		m³/h	cfm	m³/h	cfm	m³/h	cfm	m³/h	cfm	m³/h	cfm	m³/h	cfm	kW	PS	dB(A)	m³/h	FM	FM T
Modell		7 bar	4 bar	7 bar	9,5 bar	12,5 bar													
Allegro 15 V	10	43	25	189	111	169	100	145	85	-	-	15	20	62	2300	490	550	748	
Allegro 15 V HP	13	32	19	-	-	134	79	132	78	119	70								
Allegro 19 V	10	36	21	200	118	196	116	178	105	-	-	18,5	25	63	2300	510	570	757	
Allegro 19 V HP	13	34	20	-	-	152	90	151	89	142	83								
Allegro 22 V	10	44	26	235	139	234	138	209	123	-	-	22	30	64	4800	516	586	785	
Allegro 22 V HP	13	31	18	-	-	183	108	181	107	176	103								
Allegro 30 V	10	36	21	274	162	273	161	245	144	-	-	30	40	65	4800	562	632	-	
Allegro 30 V HP	13	36	21	-	-	233	138	232	137	219	129								

* Leistung der Anlage gemessen gemäß ISO 1217, Anhang C, letzte Ausgabe.

** Messung des Geräuschpegels gemäß ISO 2151 2004.

Abmessungen (mm)

Feste Drehzahl und Antrieb mit Frequenzumrichter

	Länge	Breite	Höhe
Bodenmontierte Einheiten aller Leistungsklassen	1400	780	1555
Behältermontierte Einheiten aller Leistungsklassen	1977	810	1841





**GESTEUERT DURCH TECHNOLOGIE
ENTWICKELT AUFGRUND VON ERFAHRUNGSWERTEN**



Kompetenz und Zuverlässigkeit aus einer Hand

NEUHAUSER Kompressoren & Drucklufttechnik GmbH

Wasserbrenner 20 (GWG)
D- 83367 Petting (Germany)

Fon: +49 86 86/98 43 40- 0
Fax: +49 86 86/98 43 40- 19
e-mail: info@neuhauser-druckluft.de
www.neuhauser-druckluft.de

Alle Rechte und Änderungen vorbehalten / All rights and changes reserved
© 2015 Copyright by NEUHAUSER GMBH · Reg: AD-130501 · Rev. 01/2015

